

Productblad

FT1101 | Workout en Fitness

FT1101



Productomschrijving

De Pull-up bar is ideaal voor het trainen van de armspieren en om te rekken en te strekken. Met onze outdoor Fitness producten creëer je een actie workout voor de buitenruimte. Train kracht, lenigheid, snelheid, coördinatie en uithoudingsvermogen in een opbouwend circuit.

Opties

Beschikbaar in kleur(en): Grijs, Lime, Mos, Paars, Turquoise





FT1101 | Workout en Fitness

FT1101

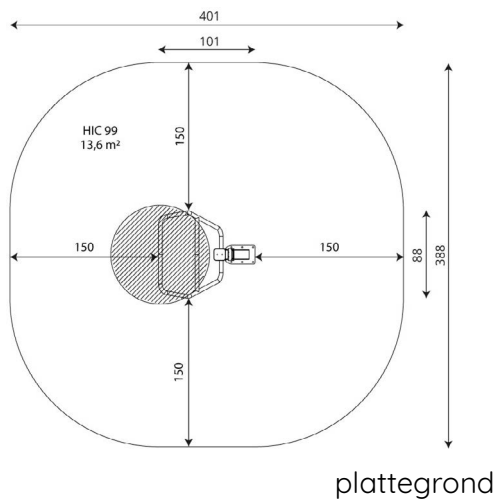

Toestelspecificaties

Afmetingen toestel	1,1 x 0,9 m
Opvangzone	15,6 m ²
Totaal hoogte	2,0 m
Valhoogte	1,0 m



zij aanzicht

Materialen

Constructie	Staal
-------------	-------

Let op: valdemping vereist

