

Productblad

RB1112 | Workout en fitness

RB1112



Productomschrijving

Train je borstspieren, triceps en je schouders met de Parallel Bars. Met onze outdoor Fitness producten creeër je een actie workout voor de buitenruimte. Train kracht, lenigheid, snelheid, coördinatie en uithoudingsvermogen in een opbouwend circuit.

Opties

Beschikbaar in kleur(en): Houtlook





RB1112 | Workout en fitness RB1112

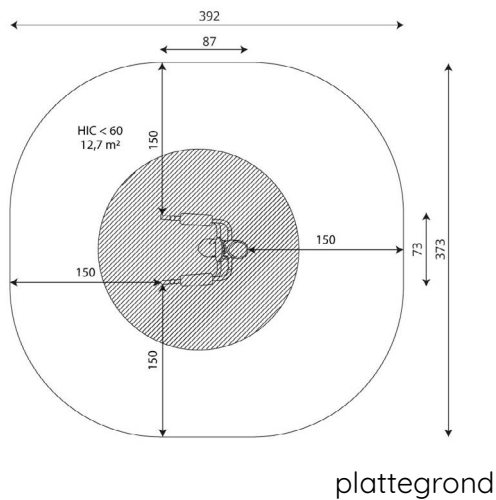

Toestelspecificaties

Afmetingen toestel	0,8 x 0,8 m
Opvangzone	14,1 m ²
Totaal hoogte	1,4 m
Valhoogte	0,6 m

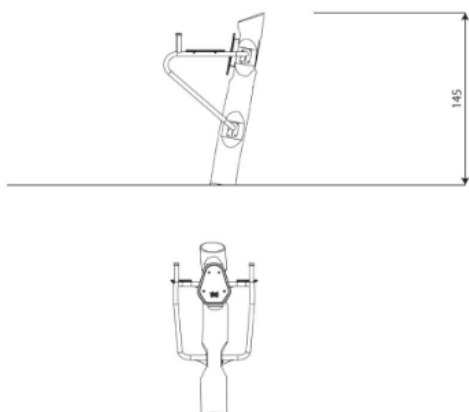

zijaanzicht

Materialen

Constructie	Robinia
Slangen	RVS

Let op: valdemping vereist

