



Productblad

RB2305 | Workout en fitness

RB2305



Productomschrijving

Deze schuine Sit-up bench voor intensieve rug- en buikspieroefeningen. De hoek van de rugleuning maakt van deze bench een uitdagend element om o.a. de lage rug te trainen. Outdoor trainen is in opmars en daarvoor zijn meestal geen geavanceerde sporttoestellen nodig.

Opties

Beschikbaar in kleur(en): Houtlook





RB2305 | Workout en fitness

RB2305

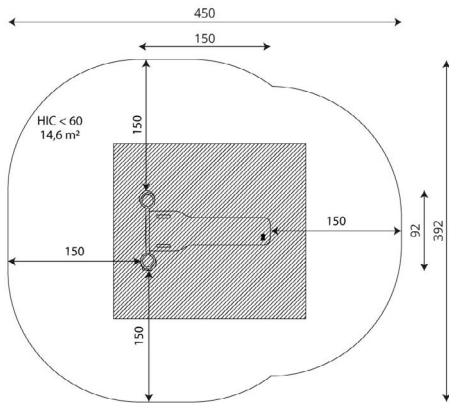

plattegrond

Toestelspecificaties

Afmetingen toestel	1,5 x 0,9 m
Opvangzone	17,1 m ²
Totaal hoogte	0,9 m
Valhoogte	0,6 m

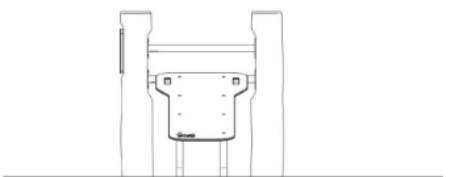
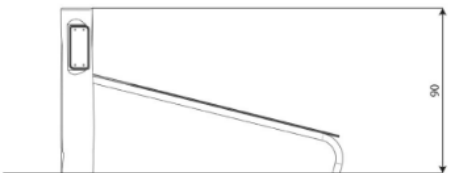

zijaanzicht

Materialen

Constructie	Robinia
Stangen	RVS

Let op: valdemping vereist

