



Productblad

WO2312 | Workout & Fitness

WO2312



Productomschrijving

De Climbing rope is een klimtouw voor krachtoefeningen. Klim op en neer als oefening of als onderdeel van een Obstacle run. Outdoor trainen is in opmars en daarvoor zijn meestal geen geavanceerde sporttoestellen nodig.

Opties

Beschikbaar in kleur(en): Grijs, Lime, Mos, Paars, Turquoise





WO2312 | Workout & Fitness

WO2312

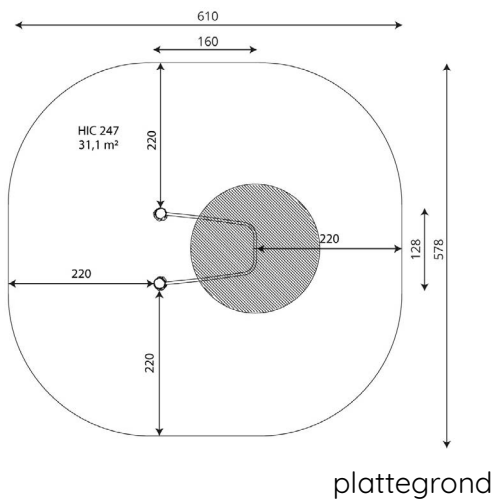

Toestelspecificaties

Afmetingen toestel	1,3 x 0,9 m
Opvangzone	29,4 m ²
Totaal hoogte	3,5 m
Valhoogte	2,5 m

Materialen

Constructie	Robinia
Stangen	RVS

zijaanzicht

Let op: valdemping vereist

